

Zentriersatz Off Road
Centering-Kit Off Road

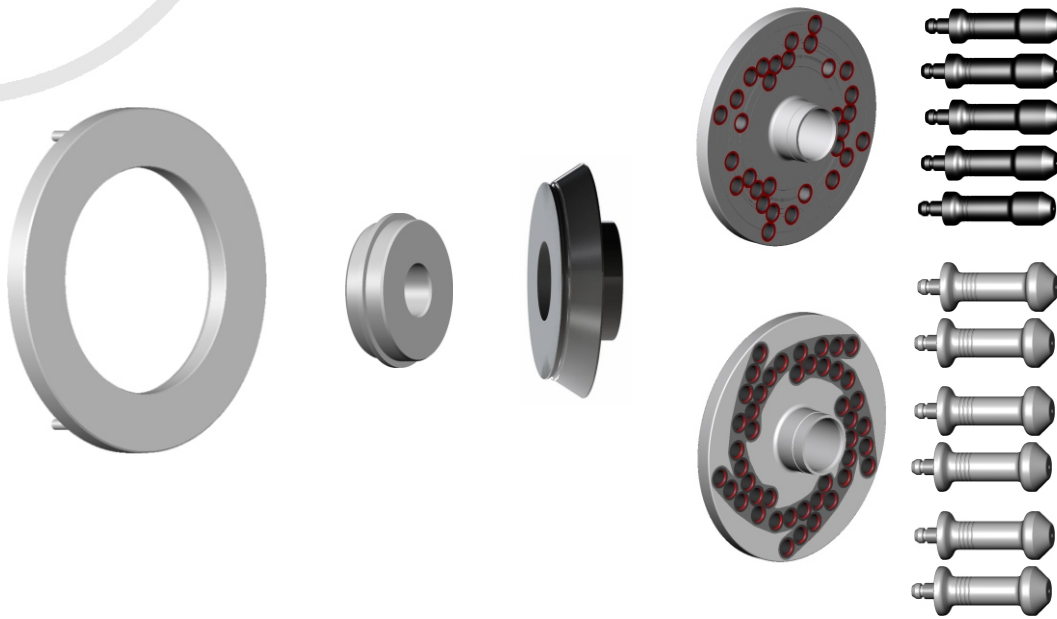

Standardsatz für alle
Off Road-Fahrzeuge
mit einem Mittenloch
von 88-132 mm

Best-#: 280 400 073

Standardkit for allkind
of **Off Road-vehicles**
with a center bore of
88-132 mm

Part-#: 280 400 073

**Wichtige
Information**

Immer mehr Off Road Fahrzeuge, so genannte Sports Utility Vehicle = SUV, kommen auf den Markt. Viele Automobilhersteller haben mittlerweile ihr eigenes SUV-Fahrzeug. Dieses hat zur Folge, dass auch wir die Spannmittel für diese überarbeiten müssen. Alle SUVs haben mittlerweile Serienbereifungen in den Dimensionen 18“, 19“, 20“ und größer (Conti, Goodyear und auch andere Reifenhersteller haben z.B. einen Reifen 295 / 30 ZT 23 im Programm). Daraus ergibt sich die Notwendigkeit, dass neue Spannmittel zum Einsatz kommen müssen, auch aus dem Grund, weil vermehrt eine Mittenzentrierung bei diesen Fahrzeugen vorgenommen wird.

**Important
Information**

Every car manufacturer is designing its own SUV / off- road vehicles, with even more new models coming out every year. We are adapting our clamping devices and wheel balancing adaptors to meet the demands of the market. All SUV vehicles come with standard tires of 18”, 19”, 20”, or even larger. For example, Conti, Goodyear and other tire manufacturers have tires measuring 295 / 30 ZT 23. This, along with the fact that a number of rims for these vehicles are centered via the center bore, makes it necessary to use new adaptors.